



型號：



ECV - <sup>①</sup>**10** - <sup>②</sup>**H** <sup>③</sup>**S** <sup>④</sup>**CK**

### ① 噴嘴孔徑

05	φ 0.5
10	φ 1.0
15	φ 1.5
20	φ 2.0
25	φ 2.5
30	φ 3.0

### ② 數位真空顯示

H	-85 kPa 以上
L	-50 kPa 以上

### ③ 額定供給空壓力

S	0.5 MPa
---	---------

### ④ 真空檢知開關

無標示	無附加真空檢知開關
CK	附加真空檢知開關
註記	型號25、30皆無附加真空檢知開關

規格：

項目	單位	CV-05		CV-10		CV-15		CV-20		CV-25		CV-30			
		HS	HS	HS	HS	HS	HS	HS	HS	HS	HS	HS	HS		
使用流體		無給油壓縮空氣													
使用溫度	°C	0 ~ 60													
使用壓力範圍	Mpa	0.1 ~ 0.6													
噴嘴口徑	φ mm	0.5	1.0	1.5	2.0	2.5	3.0								
額定供給氣壓	MPa	0.5	0.5	0.5	0.5	0.5	0.5								
真空吸入流量	l/min	6	9	27	36	63	95	110	155	160	250	225	350		
到達真空壓力	kPa	-87	-57	-92	-57	-92	-57	-92	-57	-92	-57	-92	-57		
空氣消耗量	l/min	13		44		100		180		265		385			
重量	不含真空開關	g		80		80		140		350		730		870	
	含真空開關	g		120		120		190		460					



## 外觀尺寸：

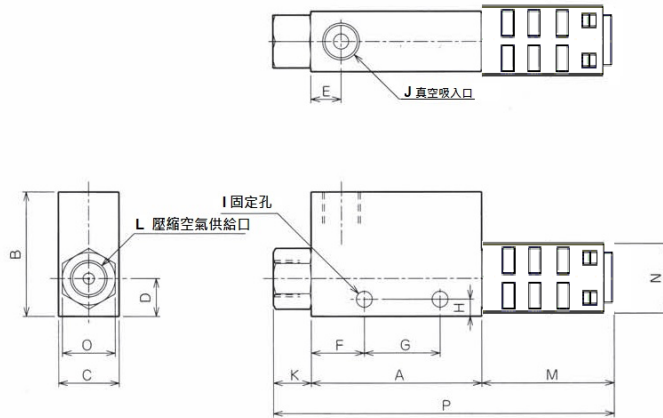

型號	A	B	C	D	E	F	G	H	I	J	K	L	M	N	O	P	消音器尺寸
CV-05	45	33	16	10	8	14	20	4.5	φ4.2x2	Rp1/8	10	Rp1/8	35	φ18.5	14	90	Rp1/8
CV-10	45	33	16	10	8	14	20	4.5	φ4.2x2	Rp1/8	10	Rp1/8	35	φ18.5	14	90	Rp1/8
CV-15	63	35	20	11	10	20	25	5	φ4.5x2	Rp1/4	15	Rp1/4	45.5	φ20	17	123.5	Rp1/4
CV-20	85	40	30	15	13	28	32	7	φ6.3x2	Rp3/8	20	Rp3/8	60.5	φ30	24	165.5	Rp1/2
CV-25	100	60	40	20	16	20	50	5.5	φ6.3x2	Rp1/2	17	Rp1/2	96	φ40	28	213	Rp3/4
CV-30	110	51	38	18	32	30	50	5.0	φ6.3x2	Rp3/4	20	Rp3/4	96	φ37	30	234	Rp3/4

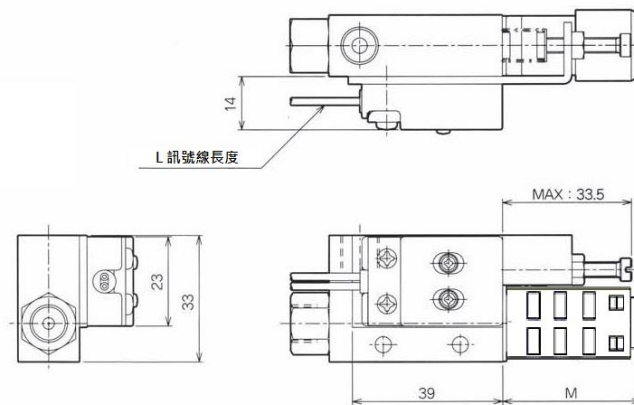

	CV-05	CV-10	CV-15	CV-20
M	36	36	46.5	60.5
L	33	33	35	50